



PIANO: LISTELLARE DI ABETE IMPIALLACCIATO ROVERE, CON BORDO PERIMETRALE IN MASSELLO, SAGOMATO (AD ESCLUSIONE DEI PIANI Ø 160 E 180 CON FINITURA ROVERE FIAMMATO TINTO TABACCO E LACCATO MOKA A PORO APERTO CHE HANNO UN BORDO PIATTO). IL PIANO POGGIA SU CILINDRI CROMATI, Ø MM 100.

FINITURE PIANO:

- LACCATO LUCIDO COLOR CARAMEL, SPESSORE MM 40;
- ROVERE LACCATO MOKA A PORO APERTO, SPESSORE MM 40;
- ROVERE FIAMMATO TINTO TABACCO A PORO APERTO, SPESSORE MM 40;

SUPPORTI: IN METALLO PORTANTE, SEZIONE ROMBOIDALE, FINITURA BRONZO SATINATO. CIASCUN SUPPORTO È RIVESTITO DA DUE PANNELLI DI MDF E SUCCESSIVAMENTE DA DUE LAMIERE TAGLIATE AL LASER, PIEGATE, SALDATE E SOTTOPOSTE A TRATTAMENTO GALVANICO*.

DATA LA SATINATURA ARTIGIANALE, I SUPPORTI DEL TAVOLO POSSONO PRESENTARE DELLE LIEVI SFUMATURE DI COLORE.

SCIVOLANTE PROTETTIVO IN GOMMA MILLERIGHE NERA.

* IL TRATTAMENTO GALVANICO È UNA LAVORAZIONE INDUSTRIALE CHE SERVE PER OTTENERE LA FINITURA SUPERFICIALE IN BRONZO, ORO, CROMO E BLACK-NICKEL, CON CARATTERISTICHE DI RESISTENZA ALL'OSSIDAZIONE, ALLA CORROSIONE E DI PARTICOLARE DUREZZA.

TOP: FIR BLOCKBOARD WITH OAK VENEER, WITH SOLID WOOD PERIMETER EDGE, BEVELED (EXCEPT FOR THE 160 AND 180 Ø WITH FLAMED OAK TOBACCO STAIN FINISH AND MOKA OPEN PORE LACQUER FINISH, WHICH HAVE A FLAT EDGE). THE TOP RESTS ON 100 MM Ø CHROME CYLINDERS.

TOP FINISHES:

- CARAMEL COLOR GLOSSY LACQUER, 40 MM THICK;
- MOKA OPEN-PORE LACQUERED OAK, 40 MM THICK;
- FLAMED OAK TOBACCO STAIN, 40 MM THICK;

SUPPORTS: IN SATIN-FINISH METAL, LOAD-BEARING DIAMOND SHAPED SECTION, BRONZE SATIN FINISH. EACH SUPPORT IS SHEATHED IN TWO MDF PANELS AND THEN TWO LASER-CUT METAL SHEETS, BENT, WELDED AND ELECTROPLATED*.

SINCE THE SATIN FINISH IS HANDCRAFTED, THE TABLE SUPPORTS MAY EXHIBIT SLIGHTLY DIFFERENT NUANCES. PROTECTIVE SLIDE IN RIBBED BLACK RUBBER.

* ELECTROPLATING IS AN INDUSTRIAL PROCESS USED TO OBTAIN SURFACE FINISHES IN BRONZE, GOLD, CHROME AND BLACK-NICKEL; IT ALSO PROVIDES SURFACE HARDNESS AND RESISTANCE TO RUST AND CORROSION.

TISCHPLATTE: FICHTENHOLZLATTEN MIT EICHE FURNIERT, UMRANDUNG MIT MASSIVHOLZ, GEFORMTER RAND (AUSGENOMMEN DIE PLATTEN MIT Ø 160 UND 180 CM MIT FINISH AUS GEFLAMMTER EICHE, TABAKFARBIG GETÖNT UND MOKKAFARBIG, OFFENPORIG LACKIERT, DIE EINEN GERADEN RAND HABEN). DIE TISCHPLATTE LIEGT AUF EINEM VERCHROMTEN ZYLINDER VON Ø 100 MM AUF.

AUSFÜHRUNGEN DER PLATTEN:

- GLÄNZEND CARAMELFARBIG LACKIERT, STÄRKE 40 MM;
- OFFENPORIG MOKKAFARBIG LACKIERTE EICHE, STÄRKE 40 MM;
- TABAKFARBEN GETÖNTE, GEFLAMMTE EICHE, STÄRKE 40 MM;

STÜTZEN: AUS TRAGENDEM, SATINIERTEM METALL, RHOMBENFÖRMIGER QUERSCHNITT, SATINIERTES, BRONZEFARBIGES FINISH. ALLE STÜTZEN SIND MIT ZWEI MDF-PANEELN UND DANN MIT ZWEI LASERGESCHNITTENEN METALLFOLIEN UMKLEIDET, DIE GEBÖGEN, VERSCHWEISST UND GALVANISCH* BEHANDELT WURDEN.

AUFGRUND DER HANDGEARBEITETEN SATINIERUNG KÖNNEN DIE STÜTZEN DES TISCHES LEICHTE UNGLEICHMÄSSIGKEITEN IN DER FARBÄNDERUNG AUFWEISEN.

GLEITSCHUTZ AUS GERILLEM SCHWARZEM GUMMI.

* DAS GALVANISCHE VERFAHREN IST EINE INDUSTRIELLE BEARBEITUNG, DIE DAZU DIENT, METALLISCHE OBERFLÄCHEN MIT BRONZE, GOLD, CHROM UND BLACK-NICKEL ZU BESCHICHTEN, SO DASS IHRE OXYDATIONS- UND KORROSIONSBESTÄNDIGKEIT ERHÖHT WIRD UND SIE BESONDERE HÄRTE ERHALTEN.

PLATEAU: LATTÉ EN SAPIN PLAQUÉ CHÊNE ROUVRE, AVEC POURTOUR EN BOIS MASSIF, ARRONDI (EXCEPTÉ LES PLATEAUX Ø 160 ET 180, FINITION CHÊNE ROUVRE FLAMBOYANT TEINT TABAC ET LAQUÉ MOKA À PORES OUVERTS QUI ONT UN BORD PLAT). LE PLATEAU REPOSE SUR DES CYLINDRES CHROMÉS, Ø 100 MM.

FINITIONS PLATEAU:

- LAQUÉ BRILLANT COULEUR CARAMEL, ÉPAISSEUR 40 MM;
- CHÊNE ROUVRE LAQUÉ MOKA À PORES OUVERTS, ÉPAISSEUR 40 MM;
- CHÊNE ROUVRE FLAMBOYANT TEINT TABAC, ÉPAISSEUR 40 MM;

SUPPORTS: EN MÉTAL SATINÉ, PORTANT, SECTION EN LOSANGE, FINITION BRONZE SATINÉ. CHAQUE SUPPORT EST RECOUVERT DE DEUX PANNEAUX DE MDF ET PUIS DE DEUX TÔLES DÉCOUPÉES AU LASER, PLIÉES, SOUDÉES ET SOUMISES À UN TRAITEMENT GALVANIQUE*.

LEUR SATINAGE ÉTANT ARTISANAL, LES SUPPORTS DE LA TABLE PEUVENT PRÉSENTER DE LÉGERS DÉGRADÉS DE COULEUR.

PATINS DE PROTECTION EN GOMME MILLERAIRES NOIRE.

* LA GALVANISATION EST UN PROCÉDÉ INDUSTRIEL QUI PERMET D'OBTENIR UNE FINITION DE SURFACE EN BRONZE, OR, CHROME ET BLACK-NICKEL, AVANT DES CARACTÉRISTIQUES DE RÉSISTANCE À L'OXYDATION, À LA CORROSION, ET DE HAUTE DURETÉ.

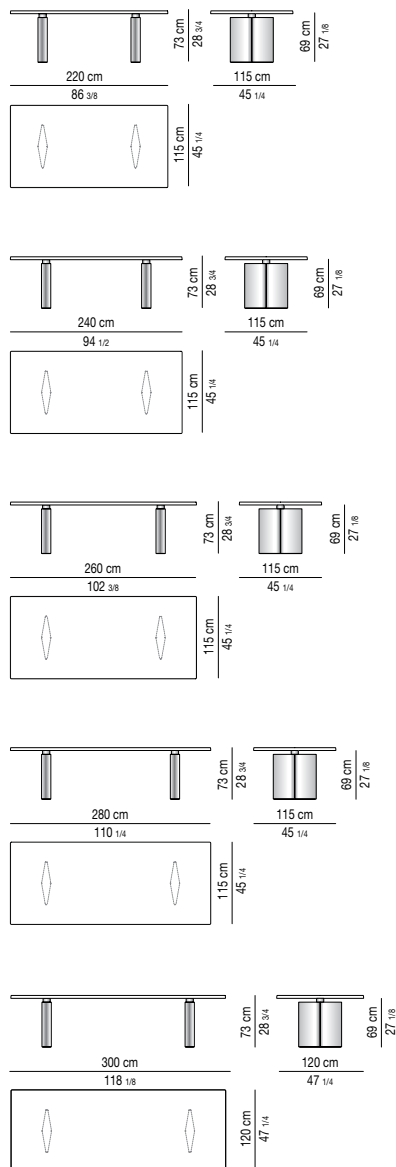

FINITURA SUPPORTI

SUPPORTS FINISH

METALLO | METAL



FINITURE PIANO | TOP FINISHES

ROVERE | OAK



ROVERE | OAK



LACCATO LUCIDO
GLOSSY LACQUERED

